



USER MANUAL  
ПОСІБНИК КОРИСТУВАЧА  
РУКОВОДСТВО ПОЛЬЗОВАТЕЛЯ

# PATON Universal Cart

S/N: \_\_\_\_\_



## UKRAINE (УКРАЇНЬСЬКА)

Візок Універсальний PATON призначений для комплектування мобільного зварювального посту та сумісний з будь-яким інверторним зварювальним обладнанням PATON. Унікальна конструкція та якісні матеріали, що використовуються при виробництві, забезпечують високу міцність та надійність візка. При максимальному завантаженні, три полиці дають можливість розмістити різні елементи зварювального обладнання та аксесуари в найбільш зручній для зварювальника компоновці. Також на візку є окреме місце для балону із захисним газом.

### ВИРОБНИК:

ТОВ «ПАТОН ІНТЕРНЕТШНЛ»  
03045, Україна, м. Київ,  
вул. Новопирогівська, 66

## RUSSIAN (РУССКИЙ)

Тележка Универсальная PATON предназначена для комплектации мобильного сварочного поста и совместима с любым инверторным сварочным оборудованием PATON. Уникальная конструкция и используемые качественные материалы (сталь 2 мм) обеспечивает тележке высокую прочность и надежность. В максимальной нагрузке, три полки позволяют разместить разные элементы сварочного оборудования и аксессуары в наиболее удобной для сварщика компоновке. Также предусмотрен отдельный отсек под баллон с защитным газом.

### ПРОИЗВОДИТЕЛЬ:

ООО «ПАТОН ИНТЕРНЕТШНЛ»  
03045, Украина, г. Киев,  
ул. Новопироговская, 66

## ENGLISH











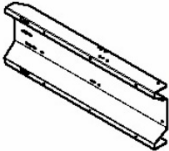
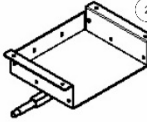

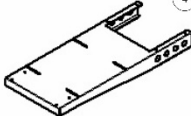
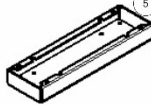
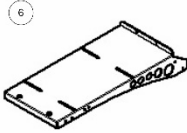

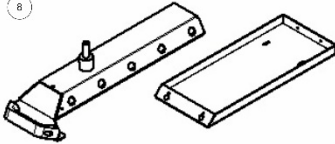

The PATON Universal Cart is designed for equipping a mobile welding station and is compatible with any PATON inverter welding equipment. Its unique design and high-quality materials (2 mm steel) ensure exceptional strength and reliability. With a maximum load capacity, the three shelves provide ample space to organize various welding equipment and accessories in the most convenient arrangement for the welder. Additionally, there is a dedicated compartment for a protective gas cylinder.

### PRODUCED:

PATON INTERNATIONAL  
66, Novopyrohivska Str., Kyiv, Ukraine,  
03045

## ТЕХНІЧНІ ХАРАКТЕРИСТИКИ / ТЕХНИЧЕСКИЕ ХАРАКТЕРИСТИКИ / SPECIFICATIONS

Параметри / Параметры / Parameter	Значення / Значение / Value
Габарити / Габариты / Dimensions, mm	900x525x1100
Маса / Масса / Weight, kg	42
Матеріал / Материал / Material	Steel 2 mm
Кількість полицок / Количество полок / Quantity of shelves	3

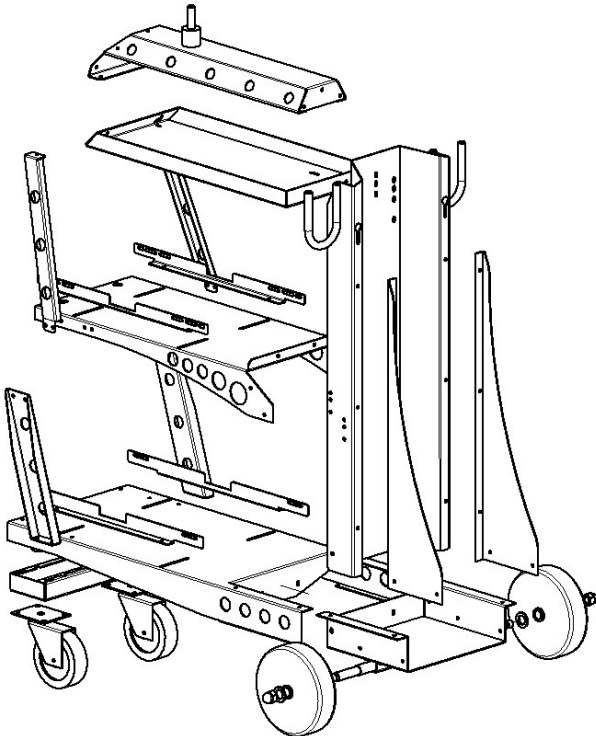
						
шт./pcs	шт./pc	шт./pcs	шт./pcs	шт./pcs		
						
шт./pcs	шт./pcs	шт./pcs	шт./pcs	шт./pcs		
	 Колесо Rotating wheel не 125 мм	 Колесо Wheel со 200 мм.	 Гайка Nut M16	 Шайба Shim M16	 Гайка Nut M6	 Гвинт Screw M6x16
шт./pcs	шт./pcs	шт./pcs	шт./pcs	шт./pcs	шт./pcs	шт./pcs
 Шайба Shim 8x16	 Ланцюг Chain					
шт./pcs	шт./pcs					

